



PRINTED IN CHINA / IMPRIMÉ EN CHINE / IMPRESO EN CHINA
03LT(TINSZ0698HZZ)

OPERATIONAL NOTES

To insure trouble-free operation of your SHARP calculator, we recommend the following:

- The calculator should be kept in areas free from extreme temperature changes, moisture, and dust.
- A soft, dry cloth should be used to clean the calculator. Do not use solvents or a wet cloth.
- Since this product is not waterproof, do not use it where fluids, for example water, can splash onto it. Raindrops, water spray, juice, coffee, steam, perspiration, etc. will also cause malfunction.
- If service should be required, use only a SHARP servicing dealer, a SHARP approved service facility or SHARP repair service.
- Do not wind the AC cord around the body or otherwise forcibly bend or twist it.

SHARP will not be liable nor responsible for any incidental or consequential economic or property damage caused by misuse and/or malfunctions of this product and its peripherals, unless such liability is acknowledged by law.

PRÉCAUTIONS

Afin d'assurer un fonctionnement sans ennui de la calculatrice SHARP, veuillez prendre les précautions suivantes:

- Ne pas laisser la calculatrice dans des endroits sujets à de forts changements de température, à l'humidité, et à la poussière.
- Pour le nettoyage de la calculatrice, utiliser un chiffon doux et sec. Ne pas utiliser de solvants ni un chiffon humide.
- Cet appareil n'étant pas étanche, il ne faut pas l'utiliser ou l'entreposer dans des endroits où il risquerait d'être mouillé, par exemple par de l'eau. La pluie, l'eau brumisée, les jus de fruits, le café, la vapeur, la transpiration, etc. sont à l'origine de dysfonctionnements.
- Si une réparation s'avérait nécessaire, confier l'appareil à un distributeur agréé par SHARP et assurant l'entretien, à un service d'entretien agréé par SHARP, ou à un centre d'entretien SHARP.
- Ne pas entourer le cordon électrique autour du corps de l'appareil ou ne pas le courber ou le tordre fortement.

SHARP ne peut pas être tenu responsable pour tout incident ou dommage économique consécutif ou matériels, causés par une mauvaise utilisation et/ou un mauvais fonctionnement de cet appareil et de ses périphériques, à moins qu'une telle responsabilité ne soit reconnue par la loi.

NOTAS AL MANEJARLA

A fin de que su calculadora SHARP funcione sin averías, le recomendamos lo siguiente:

- Evite dejar la calculadora en ambientes en que haya cambios de temperatura, humedad y polvo bastante notables.
- Al limpiar la calculadora, utilice un paño suave y seco. No use disolventes ni tampoco un paño húmedo.
- Debido a que este producto no es a prueba de agua, no deberá ser utilizado o guardado en lugares donde pudiera ser salpicado por líquidos, por ejemplo agua. Gotas de lluvia, salpicaduras de agua, jugos o zumos, café, vapor, transpiración, etc. también perjudican el funcionamiento del producto.
- Si necesita reparar esta unidad, diríjase sólo a un distribuidor SHARP, a un centro de servicio autorizado por SHARP o a un centro de reparaciones SHARP.
- No bobine el cable de CA alrededor de la calculadora, y no lo doble o retuerza a la fuerza.

SHARP no será responsable de ningún daño imprevisto o resultante, en lo económico o en propiedades, debido al mal uso de este producto y sus periféricos, a menos que tal responsabilidad sea reconocida por la ley.

- PAPER FEED KEY
- LAST DIGIT CORRECTION KEY
- GRAND TOTAL KEY
- CLEAR ENTRY KEY
- TOTAL KEY
- MULTIPLICATION KEY
- DIVISION KEY
- MINUS EQUAL KEY
- PLUS EQUAL KEY
- CHANGE SIGN KEY
- MARKUP KEY
- MEMORY TOTAL CLEAR KEY
- MEMORY SUBTOTAL RECALL KEY
- TAX-INCLUDING KEY
- PRE-TAX KEY
- PERCENT KEY
- NON-ADD/SUBTOTAL KEY:

Non-add – When this key is pressed right after an entry of a number in the Print mode, the entry is printed on the left-hand side with the symbol "#".
This key is used to print out numbers not subjects to calculation such as code, date, etc.

Subtotal – Used to get subtotal(s) of additions and/or subtractions. When pressed following the or , the subtotal is printed with the symbol "0" and the calculation may be continued.

By pressing this key even in the Non-print mode, the displayed number is printed without any symbol.

CONVERSION KEY:
This key is used:
• to store the conversion rate.
• obtains a value by multiplying a given number with a specified conversion rate.
• to recall the presently stored rate for check. Press first to clear the calculation register and reset an error condition, then press . The conversion rate is printed with the symbol "#".

CONVERSION KEY:
This key is used to obtain a value by dividing a given number with a specified conversion rate.

- TOUCHE DE MONTÉE DE PAPIER
- TOUCHE DE CORRECTION DU DERNIER CHIFFRE
- TOUCHE DE TOTAL GÉNÉRAL
- TOUCHE D'EFFACEMENT D'ENTRÉE
- TOUCHE TOTAL
- TOUCHE DE MULTIPLICATION
- TOUCHE DE DIVISION
- TOUCHE INFÉRIEUR OU ÉGAL
- TOUCHE SUPÉRIEUR OU ÉGAL
- TOUCHE DE CHANGEMENT DE SIGNE
- TOUCHE DE MAJORATION
- TOUCHE D'EFFACEMENT DU CONTENU DE LA MÉMOIRE
- TOUCHE DE RAPPEL D'UN SOUS-TOTAL EN MÉMOIRE
- TOUCHE DE TAXE INCLUE
- TOUCHE DE PRÉTAXE
- TOUCHE DE POURCENTAGE
- TOUCHE DE NON ADDITION/TOTAL PARTIEL:

Non-addition – Lorsqu'on agit sur cette touche juste après l'introduction d'un nombre dans le mode d'impression, l'entrée est imprimée à gauche avec le symbole "#".
Cette touche sert à imprimer des nombres qui ne sont pas sujets au calcul tels que les codes, les dates, etc.
Sert à obtenir le(s) total(aux) partiel(s) des additions et/ou des soustractions. Lorsqu'on agit sur cette touche à la suite de ou , le total partiel est imprimé conjointement avec le symbole "0" et le calcul peut continuer.

Total partiel – Permet d'obtenir une valeur en multipliant un nombre donné par un taux de conversion spécifié.
• Pour vérifier le taux présentement en mémoire. Appuyez tout d'abord sur pour vider le registre de calcul et effacer une condition d'erreur puis appuyer sur . Le taux de conversion est imprimé avec la mention "#".

TOUCHE DE CONVERSION:
Cette touche est utilisée:
• Pour mettre en mémoire le taux de conversion.
• Permet d'obtenir une valeur en multipliant un nombre donné par un taux de conversion spécifié.
• Pour vérifier le taux présentement en mémoire. Appuyez tout d'abord sur pour vider le registre de calcul et effacer une condition d'erreur puis appuyer sur . Le taux de conversion est imprimé avec la mention "#".

TOUCHE DE CONVERSION:
Cette touche est utilisée pour obtenir une valeur en divisant un nombre donné par un taux de conversion spécifié.

- TECLA DE AVANCE DEL PAPEL
- TECLA DE CORRECCIÓN DE LA ÚLTIMA CIFRA
- TECLA DE TOTAL GLOBAL
- TECLA DE BORRADO DE ENTRADA
- TECLA DE TOTAL
- TECLA DE MULTIPLICACIÓN
- TECLA DE DIVISIÓN
- TECLA MENOS IGUAL
- TECLA MÁS IGUAL
- TECLA DE CAMBIO DE SIGNO
- TECLA DE USO MÚLTIPLE
- TECLA DE TOTAL DE MEMORIA
- TECLA DE ACCESO A MEMORIA SUBTOTAL
- TECLA DE INCLUSIÓN DE IMPUESTOS
- TECLA DE ANTES DE IMPUESTOS
- TECLA DE PORCENTAJE
- TECLA DE NO SUMA/TOTAL PARCIAL:

No-suma – Cuando se aprieta esta tecla inmediatamente después de haber ingresado un número en el modo de impresión, el número registrado se imprime a la izquierda, junto con el símbolo "#".
Esta tecla se usa para imprimir números que no están sujetos a cálculos como, por ejemplo, códigos, fechas, etc.

Total parcial – Se usa para obtener uno o varios totales parciales de sumas y/o restas. Cuando se aprieta a continuación de la tecla o , se imprimirá el total parcial junto con el símbolo "0", pudiéndose seguir con los cálculos.

Apretando esta tecla incluso en el modo de no impresión, el número visualizado se imprimirá sin ningún símbolo.

TECLA DE CONVERSIÓN:
Esta tecla se utiliza para:

- Almacenar el tipo de conversión.
- Obtiene un valor multiplicando un número dado por una tasa de cambio especificada.
- Comprobar el tipo actualmente almacenado. Pulse primero para borrar el registro de cálculo y restaurar una condición de error, y luego pulse . El tipo de conversión se imprime con el símbolo "#".

TECLA DE CONVERSIÓN:
Esta tecla se utiliza para obtener un valor dividiendo un número dado por una tasa de cambio especificada.

SÍMBOLOS DE LA EXHIBICIÓN:
M : Un número ha sido guardado en la memoria.
 – : El valor del display es negativo.
E : Error o desbordamiento de la capacidad.
 • : Aparece cuando un número está en la memoria de total global.

OPERATING CONTROLS



"OFF": Power off.
 "•": Power ON. Set to the non-print mode.
 "P": Power ON. Set to the print mode.
 "P•IC": Power ON. Set to the print and item count mode.

For addition or subtraction, each time is pressed, 1 is added to the item counter, and each time is pressed, 1 is subtracted.
 • The count is printed when the calculated result is obtained.
 • Pressing of , , or clears the counter.

Note: The counter has a maximum capacity of 3 digits (up to ±999). If the count exceeds the maximum, the counter will recount from zero.

F 6 3 2 1 0 DECIMAL SELECTOR:

Presets the number of decimal places in the answer. In the "F" position, the answer is displayed in the floating decimal system.

K • A CONSTANT/ADD MODE SELECTOR:
 "K": The following constant functions will be performed:

Multiplication:
 The calculator will automatically remember the first number entered (the multiplicand) and instruction.

Division:
 The calculator will automatically remember the second number entered (the divisor) and instruction.
 "•": Neutral

"A": Use of the Add mode permits addition and subtraction of numbers without an entry of the decimal point. When the Add mode is activated, the decimal point is automatically positioned according to the decimal selector setting.

Use of , and will automatically override the Add mode and decimally correct answers will be printed at the preset decimal position.

↑ 5/4 ↓ ROUNDING SELECTOR:

"↑": An answer is rounded up.
 "5/4": An answer is rounded off.
 "↓": An answer is rounded down.
 Note: The decimal point floats during successive calculation by the use of or .

If the decimal selector is set to "F" then the answer is always rounded down (↓).

GT • GRAND TOTAL MODE SELECTOR:

"GT": Grand Total
 "•": Neutral

STR STORE KEY:
 This key is used to store the conversion rate or the tax/discount rate.

Conversion rate:
 • Enter the conversion rate, then press .
- A maximum of 6 digits can be stored (decimal point is not counted as a digit).

Tax/discount rate:
 • Enter the adding tax rate, then press .
- To store a discount rate, press before pressing .
- A maximum of 4 digits can be stored (decimal point is not counted as a digit).

Note:

- For the conversion rate and the tax/discount rate, a single value can be stored for each. If you enter a new rate, the previous rate will be cleared.
- The stored values for the conversion rate and the tax/discount rate will be cleared if the power cable is disconnected.

LES COMMANDES



"OFF": Mise hors tension.
 "•": Mise sous tension. Pour choisir le mode de non impression.
 "P": Mise sous tension. Pour choisir le mode impression.
 "P•IC": Mise sous tension. Pour choisir le mode d'impression et de comptage d'articles.

Lors des additions et des soustractions, chaque fois que l'on appuie sur , une unité est ajoutée au compteur d'articles et chaque fois que l'on appuie sur , une unité est retranchée.
 • Le compte est imprimé lorsque le résultat calculé est obtenu.
 • Le compteur revient à zéro en agissant sur , , ou .

Note: La capacité du compteur est de 3 chiffres maximum (jusqu'à ±999). Si le compte dépasse ce maximum, le compteur repartira de zéro.

F 6 3 2 1 0 SÉLECTEUR DE DÉCIMALE:

Il préétablit le nombre de décimales dans le résultat. Pour la position "F", le résultat est affiché dans le système à virgule flottante.

K • A SÉLECTEUR CONSTANTE/ ADDITION:
 "K": Les opérations suivantes avec constante sont possibles:

Multiplication:
 La calculatrice rappelle automatiquement le premier nombre introduit (le multiplicande) ainsi que l'instruction .

Division:
 La calculatrice rappelle automatiquement le deuxième nombre introduit (le diviseur) ainsi que l'instruction .

"A": Il est possible, avec le mode d'addition, d'additionner ou de soustraire des nombres sans qu'il soit nécessaire de taper le point décimal. Lorsque le mode d'addition est choisi, ce dernier est automatiquement positionné en fonction du réglage effectué.

L'emploi de , et annule ce mode de fonctionnement et le résultat est imprimé en tenant compte du nombre de décimales choisies.

↑ 5/4 ↓ SÉLECTEUR D'ARRONDI:

"↑": Le résultat est arrondi à la valeur supérieure.
 "5/4": Le résultat n'est pas arrondi.
 "↓": Le résultat est arrondi à la valeur inférieure.

Note: La virgule flotte durant un calcul successif en utilisant ou .

Si le sélecteur de décimale est sur la position "F", le résultat est toujours arrondi à la valeur inférieure (↓).

GT • SÉLECTEUR DE MODE DE TOTAL GÉNÉRAL:

"GT": Total Général
 "•": Neutre

STR TOUCHE DE MISE EN MÉMOIRE:
 Cette touche est utilisée pour mettre en mémoire d'un taux de conversion ou d'un taux de taxe/remise.

Taux de conversion:
 • Taper le taux de conversion puis appuyer sur .
- Le nombre de chiffres ne doit pas dépasser 6 (le point décimal n'est pas considéré comme un chiffre).

Taux de taxe/remise:
 • Taper le taux de taxe puis appuyer sur .
- Pour mettre en mémoire un taux de remise, appuyer sur avant d'appuyer sur .
- Le nombre de chiffres ne doit pas dépasser 4 (le point décimal n'est pas considéré comme un chiffre).

Note:

- Il est possible de mettre en mémoire une valeur de taux de conversion de devise et de taux de taxe/remise. La mise en mémoire d'un taux efface le taux précédemment mis en mémoire.
- Si la fiche du cordon d'alimentation est débranchée, le taux de conversion de devise et le taux de taxe/remise présentement mis en mémoire sont effacés.

CONTROLES DE FUNCIONAMIENTO



"OFF": Apagado (OFF)
 "•": Encendido (ON). Fija el modo de no impresión.
 "P": Encendido (ON). Fija el modo de impresión.
 "P•IC": Encendido (ON). Fija el modo de impresión y de cuenta de artículos.

En las sumas o restas, cada vez que se aprieta , se añadirá 1 al contador de artículos, y cada vez que se aprieta , se restará 1.
 • La cuenta queda impresa cuando se obtiene el resultado calculado.
 • Al apretar , , o se borra el contenido del contador.

Nota: El contador tiene una capacidad de un máximo de 3 cifras (hasta ±999). Si la cuenta excede el máximo, el contador vuelve a contar partiendo de cero.

F 6 3 2 1 0 SELECTOR DECIMAL:

Prefija el número de lugares decimales de la respuesta. En "F", la respuesta aparecerá en la exhibición en el sistema decimal flotante.

K • A SELECTOR DEL MODO DE CONSTANTE/SUMA:
 "K": Se podrán realizar las siguientes funciones de constantes:

Multiplicación:
 La calculadora retendrá automáticamente el primer factor registrado (el multiplicando) y la instrucción .

División:
 La calculadora retendrá automáticamente el segundo factor registrado (el divisor) y la instrucción .

"A": Utilizando el modo de suma se pueden sumar y restar números sin registrar el punto decimal. Cuando se activa el modo de suma, el punto decimal se coloca automáticamente de acuerdo con el ajuste del selector decimal.

El uso de , y desactivará automáticamente el modo de suma y las respuestas decimalmente correctas se imprimirán en la posición decimal prefijada.

↑ 5/4 ↓ SELECTOR DE REDONDEO:

"↑": El resultado es redondeado hacia arriba.
 "5/4": El resultado no es redondeado.
 "↓": El resultado es redondeado hacia abajo.

Nota: El punto (= coma) decimal flota mientras se hacen cálculos sucesivos usando o .

Si el selector decimal se coloca en "F", la respuesta siempre se redondea por defecto (↓).

GT • SELECTOR DEL MODO DE TOTAL GLOBAL:

"GT": Total Global
 "•": Neutra

STR TECLA DE ALMACENAMIENTO:
 Esta tecla se usa para almacenar el tipo de conversión o el tipo de impuesto/ descuento.

Tipo de conversión:
 • Introduzca el tipo de conversión, y luego pulse .
- Se puede almacenar un máximo de 6 dígitos (la coma decimal no cuenta como un dígito).

Tipo de impuesto/descuento:
 • Introduzca el tipo de impuesto de suma, y luego pulse .
- Para almacenar un tipo de descuento, pulse antes de pulsar .
- Se puede almacenar un máximo de 4 dígitos (la coma decimal no cuenta como un dígito).

Nota:

- Se puede almacenar un tipo de cada para la conversión y el impuesto/ descuento. Si introduce un tipo nuevo, el tipo anterior se borrará.
- Si desconecta el cable de alimentación para desconectar completamente la electricidad, el tipo de conversión y el tipo de impuesto/ descuento actualmente almacenados se borrarán.

DISPLAY SYMBOLS:
M : A number has been stored in memory.
 – : The display value is negative.
E : Error or overflow of capacity.
 • : Appears when a number is in the grand total memory.

INK ROLLER REPLACEMENT

If printing is blurry even when the ink roller is in the proper position, replace the roller.
Ink roller: Type EA-781R-BK (Black) Type EA-781R-RD (Red)

WARNING:
 APPLYING INK TO WORN INK ROLLER OR USE OF UNAPPROVED INK ROLLER MAY CAUSE SERIOUS DAMAGE TO PRINTER.

- Set the power switch to OFF.
- Remove the printer cover. (Fig. 1)
- Remove the ink roller by turning it counterclockwise and pulling it upward. (Fig. 2)
- Install the correct color new ink roller and press it in the correct position. Make sure that the ink roller is properly in place. (Fig. 3)
- Put back the printer cover.

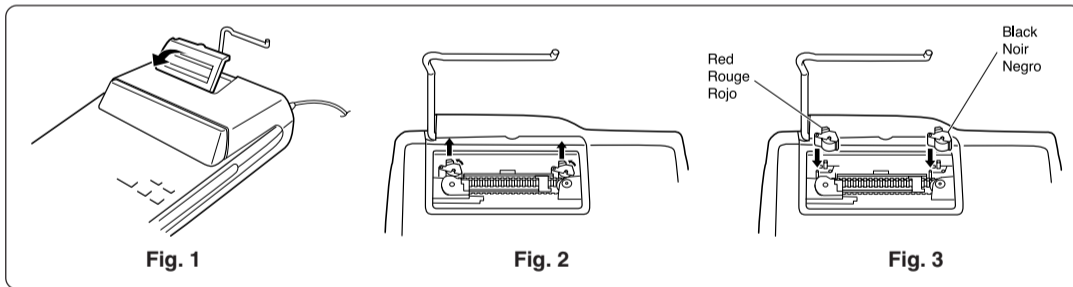

Cleaning the printing mechanism
 If the print become dull after long time usage, clean the printing wheel according to the following procedures:

- Remove the printer cover and the ink roller.
- Install the paper roll and feed it until it comes out of the front of the printing mechanism.
- Put a small brush (like a tooth brush) lightly to the printing wheel and clean it by pressing .
- Put back the ink roller and the printer cover.

Notes:

- Never attempt to turn the printing belt or restrict its movement while printing. This may cause incorrect printing.
- Do not rotate the printing mechanism manually, this may damage the printer.

REPLACEMENT DU CYLINDRE ENCREUR

Si l'impression est floue bien que le cylindre encreur soit dans la position convenable, remplacer ce cylindre.
Cylindre encreur: Type EA-781R-BK (Noir) Type EA-781R-RD (Rouge)

AVERTISSEMENT:
 LE FAIT D'APPLIQUER DE L'ENCRE A UN CYLINDRE ENCREUR ABÎME, OU D'UTILISER UN CYLINDRE ENCREUR NON-APPROUVE PEUT CAUSER DE GRAVES DÉGÂTS L'IMPRIMANTE.

- Placer l'interrupteur sur la position OFF.
- Retirer le couvercle de l'imprimante. (Fig. 1)
- Retirer le cylindre en la tournant dans le sens contraire des aiguilles d'une montre et en le tirant vers le haut. (Fig. 2)
- Installer le cylindre encreur neuf et pousser la manette du cylindre encreur. Vérifier que le cylindre encreur est bien en place. (Fig. 3)
- Remettre en place le couvercle de l'imprimante.

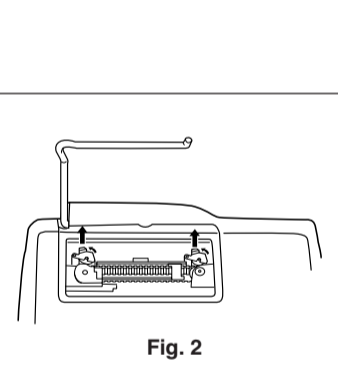

Nettoyage du mécanisme d'impression
 Si l'impression devient faible après une longue période d'utilisation, nettoyer la roue imprimante en suivant les instructions ci-dessous:

- Retirer le couvercle de l'imprimante et le cylindre encreur.
- Mettre le rouleau de papier en place et faire avancer le papier jusqu'à ce qu'il sorte par l'avant du mécanisme d'impression.
- Placer une petite brosse (telle qu'une brosse à dents) sur la roue imprimante et la nettoyer en appuyant sur .
- Remettre le cylindre encreur et le couvercle de l'imprimante en place.

Remarques:

- Pendant l'impression, ne tentez pas de tourner la courroie d'impression ni d'en empêcher le mouvement. Cela peut facilement provoquer une erreur d'impression.
- Éviter de faire tourner la roue imprimante à la main, l'imprimante pourrait être endommagée de cette manière.

CAMBIO DEL RODILLO ENTINTADOR

Si la impresión queda borrosa aunque esté bien colocado el rodillo entintador, reemplace el rodillo.
Rodillo entintador: Tipo EA-781R-BK (Negro) Tipo EA-781R-RD (Rojo)

ADVERTENCIA:
 ECHANDO TINTA EN UN RODILLO ENTINTADOR ROTO O USANDO UN RODILLO ENTINTADOR NO AUTORIZADO PUEDE CAUSAR DETERIORES GRAVES EN LA IMPRESORA.

- Poner el interruptor de corriente en "OFF".
- Sacar la tapa de la impresora. (Fig. 1)
- Mover levemente el botón del rodillo entintador hacia usted (en la dirección de la flecha) y luego quitarlo. Tener cuidado para que el rodillo entintador no se trabe debajo del estuche. (Fig. 2)
- Instalar el nuevo rodillo entintador y empujar hacia dentro el botón del rodillo entintador. Asegurarse de que el rodillo entintador quede colocado firmemente en su lugar. (Fig. 3)
- Poner de nuevo en su lugar la tapa de la impresora.

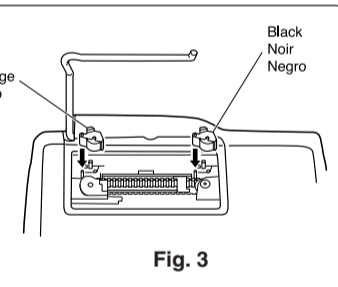

Limpieza del mecanismo de impresión
 Si la impresión se debilita después de usar la calculadora durante un largo tiempo, limpiar la rueda de impresión de acuerdo con el siguiente procedimiento:

- Quitar la tapa de la impresora y el rodillo entintador.
- Instalar el rollo de papel y hacerlo avanzar hasta que salga por la parte delantera del mecanismo de impresión.
- Apoyar un cepillo pequeño (similar a un cepillo de dientes) ligeramente sobre la rueda de impresión y limpiarla apretando .
- Volver a colocar el rodillo entintador y la tapa de la impresora.

Notas:

- Nunca intente girar la correa de impresión ni limitar su movimiento durante la impresión. Esto puede causar una impresión incorrecta.
- Tratar de no girar la rueda de impresión manualmente, de lo contrario dañará la impresora.

PAPER ROLL REPLACEMENT

Never insert paper roll if torn. Doing so will cause paper to jam.
 Always cut leading edge with scissors first.

- Insert the leading edge of the paper roll into the opening. (Fig. 1)
- Turn the power on and feed the paper by pressing . (Fig. 2)
- Lift the attached metal paper holder up and insert the paper roll to the paper holder. (Fig. 3)

ERRORS

There are several situations which will cause an overflow or an error condition. When this occurs, "E" will be displayed. The contents of the memory at the time of the error are retained.

If an "0-E" is displayed at the time of the error, ☒ must be used to clear the calculator. If an "E" with any numerals except zero is displayed, the error may be cleared with ☑ or ☒ and the calculation can still be continued.

Also, in rare cases, printing may stop midway and the indication "E" appear on the display. This is not a malfunction but is caused when the calculator is exposed to strong electromagnetic noise or static electricity from an external source. Should this occur, press the ☒ key and then repeat the calculation from the beginning.

Error conditions:

- Entry of more than 12 digits or 11 decimals. This error can be cleared with ☑ or ☒.
- When the integer portion of an answer exceeds 12 digits.
- When the integer portion of the contents of the memory or grand total memory exceeds 12 digits. (Ex. ☒ 999999999999 ☑ 1 ☑)
- When any number is divided by zero. (Ex. 5 ☒ 0 ☒)

SPECIFICATIONS

Operating capacity: 12 digits
Power source: AC: 230V-240V, 50Hz

PRINTING SECTION

Printer: Mechanical printer
Printing speed: Approx. 3.0 lines/sec. (At temperature 25°C (77°F), when "951+ +" is printed. The printing speed will vary with the number of rows and the figure types to be printed.)

Printing paper:
57 mm(2-1/4") - 58 mm(2-9/32") wide
80 mm(3-5/32") in diameter (max.)

Operating temperature:
0°C – 40°C (32°F – 104°F)
Power consumption: 48 mA

Dimensions:
220 mm (W) × 303 mm (D) × 71.5 mm (H)
(8-21/32" (W) × 11-15/16" (D) × 2-13/16" (H))
Weight: Approx. 1.3 kg (2.87 lb.)
Accessories:
1 paper roll, 2 ink rollers (installed), and operation manual

WARNING

THE VOLTAGE USED MUST BE THE SAME AS SPECIFIED ON THIS CALCULATOR. USING THIS CALCULATOR WITH A HIGHER VOLTAGE THAN THAT WHICH IS SPECIFIED IS DANGEROUS AND MAY RESULT IN A FIRE OR OTHER TYPE OF ACCIDENT CAUSING DAMAGE. WE ARE NOT RESPONSIBLE FOR ANY DAMAGE RESULTING FROM USE OF THIS CALCULATOR WITH A VOLTAGE OTHER THAN THAT WHICH IS SPECIFIED.

In case of abnormal conditions

When this unit is exposed to strong RF noise and/or extreme physical shock during the operation, or when the power cord is plugged into the AC outlet, the unit may start functioning abnormally which, in some rare occasions, all keys - including the power key and the ☑ key - cease to respond. If such abnormal conditions are observed, unplug the AC cord from the socket. Keep the unit unplugged for about 5 seconds, reconnect the AC plug, then turn on the power.

CALCULATION EXAMPLES

- Set the decimal selector as specified in each example. The rounding selector should be in the "5/4" position unless otherwise specified.
- The constant/add mode selector and grand total set mode selector should be in the "←" position (off) unless otherwise specified.
- The print/item count mode selector should be in the "P" position unless otherwise specified.
- If an error is made while entering a number, press ☑ or ☒ and enter the correct number.
- Negative values are printed with "–" symbol in red.

MIXED CALCULATION/CALCULS COMPLEXES/ CÁLCULOS MIXTOS

(240 + 180 + 180 – 75) × 8 =			F 6 3 2 1 0 ☒
Operation Opération Operación	Display Affichage Exhibición	Print Impression Impresión	
240 ☒	240.	240+•	
180 ☒	420.	180+•	
☒	600.	180+•	
75 ☒	525.	75–•	
☒		525◊•	
8 ☒	525.	525×•	
		8=•	
	4,200.	4:200•*	

CONSTANT/CALCULS AVEC CONSTANCE/CONSTANTES

62.35 × 11.11 = ☑ **F 6 3 2 1 0**
62.35 × 22.22 = ☒ ☒

62.35 ☒	62.35	62•35×	
11.11 ☒		11•11 =	
	692.71	692•71*	
22.22 ☒		22•22 =	
	1,385.42	1•385•42*	

11.11 ÷ 77.77 = ☑ **K • A** **F 6 3 2 1 0**
22.22 ÷ 77.77 = ☒ ☒

11.11 ☒	11.11	11•11 ÷	
77.77 ☒		77•77 =	
	0.143	0•143*	
22.22 ☒		22•22 =	
	0.286	0•286*	

PERCENT/POURCENTAGE/PORCENTAJES

100 × 25% =			K • A F 6 3 2 1 0 ☒ ☒
Operation Opération Operación	Display Affichage Exhibición	Print Impression Impresión	
100 ☒	100.	100×•	
25 ☒		25×•	
	25.00	25•00*	
(123 ÷ 1368) × 100 =			F 6 3 2 1 0 ☒
123 ☒	123.	123÷•	
1368 ☒		1•368÷•	
	8.99	8•99*	

ERREURS

Il existe plusieurs cas qui entraînent un dépassement de capacité ou une situation d'erreur. Si cela se produit, "E" sera affiché. Le contenu de la mémoire au moment de l'erreur est préservé.

Si un "0-E" s'affiche au moment de l'erreur, il faut utiliser ☒ pour effacer l'erreur. Si un "E" accompagné de plusieurs chiffres (sauf zéro) s'affiche, l'erreur peut être effacée à l'aide de ☑ ou ☒ et le calcul peut continuer.

De plus, dans certains cas rares, l'impression peut s'arrêter au milieu et l'indication "E" apparaître sur l'affichage. Ce n'est pas un mauvais fonctionnement mais un problème qui se produit quand la calculatrice est exposée à du bruit électromagnétique important ou à de l'électricité statique d'une source extérieure. Si cela se produit, appuyez sur la touche ☒ puis recommencez le calcul du début.

Conditions d'erreur:

- Introduction de plus de 12 chiffres ou 11 décimales. Cette erreur peut être effacée à l'aide de ☑ ou ☒.
- Lorsque la partie entière d'un résultat dépasse 12 chiffres.
- Lorsque la partie entière du nombre en mémoire ou de la mémoire du total général excède 12 chiffres. (Ex. ☒ 999999999999 ☑ 1 ☒)
- Lorsqu'un nombre est divisé par zéro. (Ex. 5 ☒ 0 ☒)

FICHE TECHNIQUE

Capacité de travail: 12 chiffres
Alimentation: CA: 230V-240V, 50Hz

SECTION IMPRESSION

Imprimante: Imprimante mécanique
Vitesse d'impression: Env. 3.0 lignes/s (À la température de 25°C, quand "951+ +" est imprimé. La vitesse d'impression varie en fonction du nombre de lignes et de la police de caractères à imprimer.)

Papier d'impression:
Largeur: 57 mm – 58 mm
Diamètre (maxi.): 80 mm

Température: 0°C – 40°C
Consommation: 48 mA
Dimensions:
220 mm (L) × 303 mm (P) × 71.5 mm (H)
Poids: Env. 1,3 kg
Accessoires:
1 rouleau de papier, 2 cylindres encresurs (installé), et mode d'emploi

ATTENTION

LA TENSION DU SECTEUR DOIT ÊTRE LA MÊME QUE CELLE POUR LAQUELLE LA CALCULATRICE A ÉTÉ CONÇUE. L'UTILISATION D'UNE TENSION PLUS ÉLEVÉE EST DANGEREUSE ET PEUT PROVOQUER UN INCENDIE OU UN ACCIDENT. SHARP NE PEUT PAS ÊTRE TENUE RESPONSABLE DES DOMMAGES QUI RÉSULTERAIENT DE L'UTILISATION D'UNE TENSION SECTEUR PLUS ÉLEVÉE QUE CELLE POUR LAQUELLE LA CALCULATRICE A ÉTÉ CONÇUE.

En cas d'anomalie

Lorsque l'appareil est soumis à un bruit radioélectrique puissant ou violemment heurté tandis qu'il est en fonctionnement, ou encore au moment où la fiche du cordon d'alimentation est branchée sur une prise secteur, il se peut qu'il présente une anomalie qui se traduit, dans de rares occasions, par le fait que toutes les touches, y compris la touche d'alimentation et la touche ☑ cessent de fonctionner. Dans le cas où une telle anomalie se présente, débranchez la fiche du cordon d'alimentation au niveau de la prise secteur. Conservez l'appareil débranché pendant 5 secondes environ puis rebranchez la fiche du cordon d'alimentation et remettez l'appareil sous tension.

EXEMPLES DE CALCULS

- Régler le sélecteur de décimale tel que spécifié dans chaque exemple. Le sélecteur d'arrondi, doit être placé sur la position "5/4" sauf indication contraire.
- Sauf indication contraire, le sélecteurs de mode de constante/addition et celui de total général doivent être placés sur la position "←" (arrêté).
- Sauf indication contraire, le sélecteur de mode d'impression/comptage d'articles doit se trouver sur la position "P".
- En cas d'erreur à l'introduction d'un nombre, appuyer sur ☑ ou ☒ et introduire le nombre correct.
- Les valeurs négatives sont accompagnées du symbole "–" imprimé en rouge.

ERRORES

Existen diversos casos en los que ocurre un exceso de capacidad o una condición de error. Al producirse esto, aparecerá "E". Los contenidos de la memoria, en el momento del error, quedan retenidos.

Si, al ocurrir el error, se visualiza el símbolo "0-E", se deberá usar ☒ para borrar la calculadora. Si se visualiza el símbolo "E" con cualquier número (excepto el cero), se puede borrar el error con ☑ o ☒ pudiéndose continuar el cálculo.

Además, en casos muy raros, la impresión puede pararse en la mitad, y en el visualizador puede aparecer la indicación "E". Esto no significa mal funcionamiento, sino que se debe a que la calculadora ha estado expuesta a ruido electromagnético intenso o electricidad estática de una fuente externa. Cuando ocurra esto, presione la tecla ☒ y después repita el cálculo desde el principio.

Condiciones de error:

- Entrada de más de 12 cifras o de 11 decimales. Este error puede borrarse con ☑ o ☒.
- Cuando la parte entera de un resultado excede las 12 cifras.
- Cuando la parte entera del contenido de la memoria o la memoria del total global supera 12 dígitos. (Ej. ☒ 999999999999 ☑ 1 ☒)
- Cuando se divide un número cualquiera por un divisor de cero. (Ej. 5 ☒ 0 ☒)

ESPECIFICACIONES TÉCNICAS

Capacidad de cálculo: 12 cifras
Alimentación de corriente: CA: 230V-240V, 50Hz

SECCIÓN DE LA IMPRESORA

Impresora: Impresora mecánica
Velocidad de impresión:
Aprox. 3.0 líneas/seg. (A una temperatura de 25°C, cuando se imprime "951+ +". La velocidad de impresión variará con el número de filas y los tipos de figuras que desean imprimir.)
Papel de impresión:
57 mm – 58 mm de ancho,
80 mm de diámetro (máx.)
Temperatura: 0°C – 40°C
Potencia: 48 mA

Dimensiones:
220 mm (An) × 303 mm (P) × 71.5 mm (Al)
Peso: Aprox. 1,3 kg
Accesorios:
1 rollo de papel, 2 rodillos entintadore (instalado), y manual de manejo

AVISO

EL VOLTAJE UTILIZADO DEBE SER EL ESPECIFICADO EN ESTA CALCULADORA. ES PELIGROSO USAR ESTA CALCULADORA CON UN VOLTAJE SUPERIOR AL ESPECIFICADO YA QUE PODRÍA PRENDERSE FUEGO O PRODUCIRSE OTRO TIPO DE ACCIDENTES CON DAÑOS PERSONALES. NO NOS HACEMOS RESPONSABLES DE CUALQUIER DAÑO QUE PUEDA OCASIONARSE AL UTILIZAR ESTA CALCULADORA CON UN VOLTAJE SUPERIOR AL ESPECIFICADO.

En caso de condiciones anormales

Si expone esta unidad a ruido de RF intenso y/o a golpes fuertes durante la operación, o cuando enchufe el cable de alimentación en un tomacorriente de CA, la unidad puede comenzar a funcionar de forma anormal, por lo que, en algunos casos raros, todas las teclas –incluyendo la de alimentación y la tecla ☑ – pueden no ofrecer respuesta. Si experimenta estas condiciones anormales, desenchufe el cable de alimentación de CA del tomacorriente. Deje la unidad desenchufada durante unos 5 segundos, vuelva a enchufar el cable de alimentación de CA, y después conecte la alimentación.

EJEMPLOS DE CÁLCULOS

- Colocar el selector decimal según se especifica en cada ejemplo. El selector de redondeo debe estar en la posición "5/4" salvo que se especifique lo contrario.
- El selector del modo de constante/suma y total global deben estar en la posición "←" (desconexión) salvo que se especifique lo contrario.
- El selector del modo de impresión/cuenta de artículos debe estar colocado en la posición "P" a menos que se especifique lo contrario.
- Si se hace un error al ingresar un número, apretar ☑ o ☒ e ingresar el número correcto.
- Los valores negativos se imprimen con el símbolo "–" en rojo.

ADDITION AND SUBTRACTION WITH ADD MODE/ADDITION ET SOUSTRACTION AVEC MODE D'ADDITION/SUMA Y RESTA CON MODO DE SUMA

12.45 + 16.24 + 19.35 – 5.21 =			K • A F 6 3 2 1 0 ☒ ☒
Operation Opération Operación	Display Affichage Exhibición	Print Impression Impresión	
12.45 ☒	12.45	12•45 +	
16.24 ☒	28.69	16•24 +	
19.35 ☒	48.04	19•35 +	
5.21 ☒	42.83	5•21 –	
☒		42•83*	
	42.83		

*: ☒ was not used in the entries.
*: ☒ n'a pas été utilisée dans les entrées.
*: ☒ no ha sido usada en las entradas.

CORRECTION OF ERRORS/CORRECTION DES ERREURS/CORRECCIÓN DE ERRORES

123 + 556 → 123 + 456			K • A F 6 3 2 1 0 ☒ ☒
Operation Opération Operación	Display Affichage Exhibición	Print Impression Impresión	
123 ☒	123.	123+•	
556 ☑	0.		
456 ☒	579.	456+•	
☒		579•*	
	579.		

1234567 → 1234578			F 6 3 2 1 0 ☒
Operation Opération Operación	Display Affichage Exhibición	Print Impression Impresión	
1234567 ☒	1,234,567.		
☒	123,456.		
☒	12,345.		
78 ☒	1,234,578.		

ADD-ON AND DISCOUNT/MAJORATION ET RABAIS/ RECARGOS Y DESCUENTOS

A 5% add-on to 100./Majoration de 5% de 100.
Un 5% de recargo sobre 100.

Operation Opération Operación	Display Affichage Exhibición	Print Impression Impresión	
100 ☒	100.	100×•	
5 ☒		5×•	
		5•00 Increase Majoration Incremento	
	105.00	105•00* New amount Total majoré Nueva cantidad	

A 10% discount on 100./Rabais de 10% sur 100.
Un 10% de descuento sobre 100.

Operation Opération Operación	Display Affichage Exhibición	Print Impression Impresión	
100 ☒	100.	100×•	
10 ☒		–10×•	
		–10•00	
	90.00	90•00*	

MARKUP AND MARGIN

Markup and Profit Margin are both ways of calculating percent profit.
– Profit margin is percent profit vs. selling price.
– Markup is percent profit vs. cost.
– Cost is the cost.
– Sell is the selling price.
– GP is the gross profit.
– Mkup is the percent profit based on cost.
– Mrgn is the percent profit based on selling price.

To find Pour trouver Para encontrar	Knowing Quand on connaît Sabiendo	Operation Opération Operación	Ex./Ex./Ej.
Mrgn	Sell, Cost	Cost ☒ Sell ☒ ☒ ☒	Cost \$200
Mkup	Sell, Cost	Sell ☒ Cost ☒ ☒ ☒	Sell \$250
Sell	Cost, Mrgn	Cost ☒ Mrgn ☒ ☒ ☒	GP \$50
Cost	Sell, Mrgn	Sell ☒ Mrgn ☒ ☒ ☒	Mkup 25%
Sell	Cost, Mkup	Cost ☒ Mkup ☒ ☒ ☒	Mrgn 20%
Cost	Sell, Mkup	Sell ☒ Mkup ☒ ☒ ☒	

PERCENT CHANGE/VARIATION EN POUR CENT/ CAMBIO PORCENTUAL

- Calculate the dollar difference (a) and the percent change (b) between two yearly sales figures \$1,500 in one year and \$1,300 in the previous year.
- Calculer la différence en dollars (a) et le pourcentage de majoration (b) connaissant le prix de vente d'une année, 1.500\$, et le prix de vente de l'année précédente, 1.300\$.
- Calcular la diferencia en dólares (a) y el cambio porcentual (b) entre dos cifras de ventas anuales, \$1.500 en un año y \$1.300 el año anterior.

F 6 3 2 1 0 ☒		
1500 ☒	1,500.00	1•500•00 +
1300 ☒	200.00	1•300•00 –
		200•00* (a)
	15.38	15•38% (b)

GRAND TOTAL/TOTAL GÉNÉRAL/TOTAL GLOBAL

OFF • P P-IC
100 + 200 + 300 = ☒
+ 500 – 600 + 700 = ☒

Grand total/Total général Total global			GT • F 6 3 2 1 0 ☒ ☒
Operation Opération Operación	Display Affichage Exhibición	Print Impression Impresión	
100 ☒	100.	100+•	
200 ☒	300.	200+•	
300 ☒	600.	300+•	
☒		003	
	600.●	600•*+	
500 ☒	500.●	500+•	
600 ☒	100.●	600–•	
700 ☒	600.●	700+•	
☒		001	
	600.●	600•*+	
☒		1•200•**	
	1,200.		

MEMORY/MÉMOIRE/MEMORIA